



JIGE INTERNATIONAL - Rue du Dépôt - 55800 REVIGNY SUR ORNAIN - FRANCE
Tél. : (33) 0/3 29 75 10 10 - (33) 0/3 29 75 13 13



PROJET N°

CLIENT :

Adaptation d'un équipement
Equipment mounting
Sur véhicule / on vehicle

MID CITY V

TOYOTA PHZJ79R

Date : 21/3/00

F 3180

TOUS CES CALCULS SONT DONNES AVEC OPTIONS ET ACCESSOIRES
NECESSAIRES A L'OBTENTION DE LA CARTE BLANCHE.

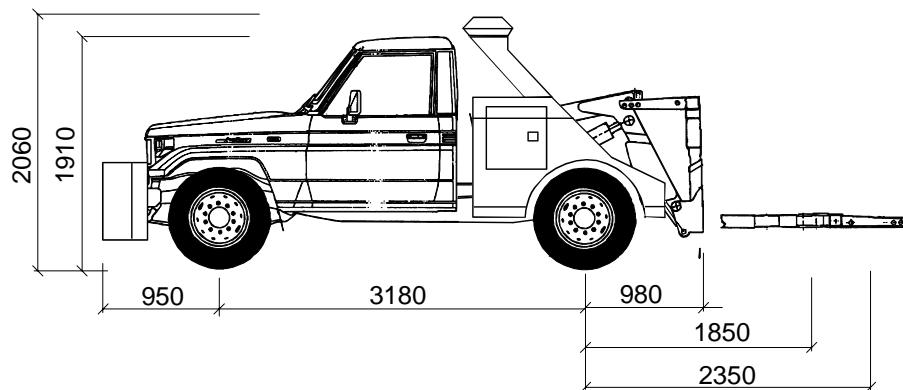

EXT RENTREE / IN
EXT SORTIE / OUT

P.T.C / G.V.W	3500 Kg	Répartition de poids Weight distribution	ESSIEU AV FRONT AXLE	ESSIEU AR REAR AXLE	Charge utile à l'axe du panier, extension sortie Underlift payload to the axle grid, extension out	350 Kg
Poids châssis cabine Chassis cab weight	1810 Kg	Charge maxi admissible Maxi load permitted	1460	2400 Kg	Charge utile à l'axe du panier, extension rentrée Underlift payload to the axle grid, extension in	378 Kg
Nombre de passagers Number passengers	2	Poids camion avec équipement (PCE) Truck and equipment weight (TEW)	1380	1670 Kg		
Largeur hors tout Overall width	1690 m/m	PCE + charge utile + chauffeur TEW + payload + driver		Kg		
Longueur hors tout Overall length	5110 m/m	PCE + charge utile + passagers TEW + payload + passengers	1460	1750 Kg	Masse restante essieu AV pour Front axle remain weight for	350 Kg Dans panier In underlift 1124 Kg
		SURCHARGE / OVERLOAD		Kg	Masse restante essieu AV pour Front axle remain weight for	378 Kg Dans panier In underlift 1166 Kg

Poids équipement
Equipment weight 1260 Kg

Tous ces paramètres peuvent varier en fonction du poids réel du châssis cabine et des options, ils sont donnés à titre indicatif et ne peuvent en aucun cas engager la Société JIGE INTERNATIONAL. Ce plan est notre propriété. Il ne peut être utilisé ou communiqué sans notre accord.

All the mesures, weights and parameters given in this data sheet can vary according to chassis cab and options and are considered as an approaching information where JIGE INTERNATIONAL cannot be held responsible
This print contains confidential information & is our sole property and is not to be reproduced without our expressed permission.